

В ПОМОЩЬ ДОМАШНЕМУ

МАСТЕРУ

БЕСЕДКИ ПЕРГОЛЫ ЦВЕТОЧНИЦЫ

**МАТЕРИАЛЫ ■ ИНСТРУМЕНТЫ
ТЕХНОЛОГИЯ СТРОИТЕЛЬСТВА**



**ПРАКТИЧЕСКОЕ
РУКОВОДСТВО**

УДК624
ББК386
Б53

Оригинал-макет подготовлен
издательством «Центр общечеловеческих ценностей»

Б53 Беседки. Перголы. Цветочницы: Справочник / Сост.
В.И. Рыженко. — М.: Издательство Оникс, 2007. —
32 с: ил. — (В помощь домашнему мастеру).

ISBN 978-5-488-01210-3

Если вы хотите красиво обустроить свой участок, озна-
комьтесь с нашей книгой. В ней вы найдете сведения о
том, как самостоятельно, не прибегая к посторонней по-
мощи, построить беседку, перголу, сделать цветочницу и
многое другое.

УДК 624
ББК386

Справочник

Серия «В помощь домашнему мастеру»

БЕСЕДКИ. ПЕРГОЛЫ. ЦВЕТОЧНИЦЫ
Материалы. Инструменты. Технология строительства

Оформление обложки *А.Л. Чирикова*

Редактор *В.И. Рыженко*. Технический редактор *В.А. Рыженко*
Корректор *В.И. Игнатова*. Компьютерная верстка *А.В. Назарова*

Общероссийский классификатор продукции
ОК-005-93, том 2; 953 000 — книги, брошюры

Подписано в печать 05.04.2007. Формат 84×108^{1/32}.
Печать высокая. Усл. печ. л. 1,68. Тираж 10 000 экз. Заказ № 1024.

ООО «Издательство Оникс»
127422, Москва, ул. Тимирязевская, д. 38/25
Отдел реализации: тел. (499) 794-05-25, 610-02-50
Интернет-магазин: www.onyx.ru

ООО «Центр общечеловеческих ценностей»
117418, Москва, ул. Новочеремушкинская, д. 54, корп. 4

Отпечатано с готовых диапозитивов
в ОАО «Рыбинский Дом печати»
152901, г. Рыбинск, ул. Чкалова, 8.

ISBN 978-5-488-01210-3

© Рыженко В.И., составление, 2007
© ООО «Издательство Оникс», иллюстрации,
оформление обложки, 2007

www.infanata.org

Беседки

Беседки устраивают на открытом месте, обычно на лужайке перед домом. Форма беседки может быть различной:

- круглой;
- квадратной или восьмиугольной (у беседки-газебо или бельведера).

Оптимальная высота беседки от свеса кровли до пола - 2,2-2,5 м.

Полом может служить утрамбованная земля, гравийно-песчаная смесь, газон, мостовые плитки или деревянный настил (который укладывают на бетонное основание с устройством гидроизоляции из полиэтиленовой пленки). Кровлю для легких деревянных беседок делают из ткани, мелких древесных кровельных материалов (гонта, стружки и дрени) и вьющихся растений, плотно обвивающих деревянный каркас, а для прочных и основательных сооружений - из шифера, листового металла, гофролиста.

Как построить беседку? Вначале последовательность технологии будет той же, что и при возведении шатрового навеса. Готовятся ямы под опорные столбы. Подготовленные столбы ставятся в ямы и фиксируются на высоте **1,3-1,5** метра между собой поперечными планками. Это должно быть сделано до заливки в ямы бетона. После этого опорные столбы окончательно фиксируются заливкой бетона.

Если возведение беседки происходит на грунте, то место под будущим полом беседки очищается, покрывается последовательно слоем песка (1-1,5 см) и слоем щебня (3-5 см).

Теперь надо приступить к устройству пола. Для этого сначала изготавливается опорная рама из брусков сечением 40х40 мм, соединенных между собой в углах на «ус». По готовности опорной рамы на ее наружных углах делаются выемки и рама укладывается углами на бетонные столбики. Установленная таким образом опорная рама будет находиться на высоте 15-20 см над уровнем земли. Выемки рамы, упираясь в опорные столбы, надежно зафиксируют раму в этом положении. Зазоры, которые остаются между выемками и опорными столбами, заполнить цементным раствором. Теперь на раму укладываются лаги с интервалом 35-40 см. На лаги укладывается гидроизоляция - сначала листы рубероида с обязательным нахлестом в 5-7 см, а на них поли-



Рис. 1. Общий вид беседки:

1 – бетонный стакан; 2 – лестница; 3 – остекленная дверь; 4 – оконное стекло; 5 – обрешеченный оконный проем; 6 – щель под дверью для вентиляции; 7 – вентиляционное отверстие под потолок беседки

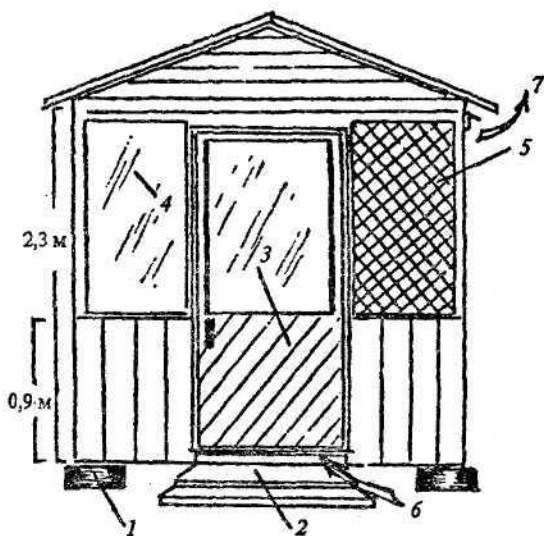

Рис. 2. Вариант устройства незастекленной беседки:

1 – опорные столбы; 2 – стойки для вьющихся растений; 3 – задняя стенка беседки; 4 – передние стенки беседки; 5 – пологая двухскатная крыша беседки; 6 – подпольное вентилируемое пространство

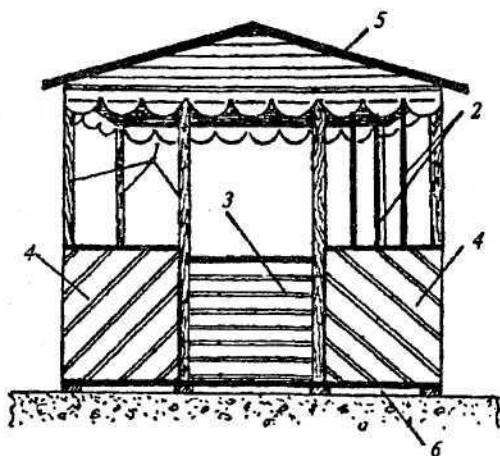

Рис. 3. Вариант решения внутреннего пространства беседки:

1 – дверной проем; 2 – пристенные скамьи; 3 – фигурный стол

этиленовая пленка -тоже с нахлестом. Теперь на лаги можно прибивать доски (лучше всего шпунтованные).

После того, как конструкция пола готова, становится очевидным, что находящийся на опорной раме пол приподнят над уровнем земли на 25-30 см (учитывая высоту бетонных столбиков, опорной рамы, лаг и досок). Для удобства входа в беседку необходима лестница. Материал для изготовления такой лестницы - ель, пихта, сосна, лиственница. Обычно это маленькая лестница в две, три, четыре ступеньки. Опорой такой лестницы будут служить деревянные столбики-стулья. В верхней части стульев делаются выемки для лежней, на которые уже укладывается тетива, настил и брусок. Устроенная таким образом лестница будет независима от конструкции беседки и всякие деформации будут исключены. Теперь делается разметка - где будет находиться вход в беседку. Если

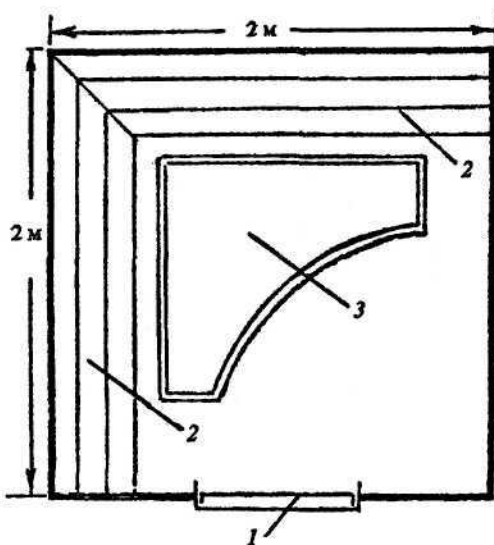

Рис. 4. Конструкция двускатной крыши беседки:

1 - несущие деревянные конструкции; 2 - опорная стойка; 3 - кровельный материал (листы шифера); 4 - конек крыши

мыслится беседка со стеклянными окнами, то целесообразна установка двери 3. Дверь может быть установлена и при конструкции, предусматривающей решетчатые окна 5 (из деревянных планок шириной 10 мм). Если беседка будет застекленной, надо предусмотреть вентиляцию - зазор между дверью и порогом в 3-5 мм и отдушину 7 в верхней части противоположной двери стене беседки. Беседка может и не предусматривать окон вообще. Передняя, задняя и боковые стенки закрываются щитами 3 и 4, высота которых 110-120 см. Между щитами и потолком беседки можно закрепить прутья 2, которые будут служить опорой для вьющихся растений.

Как распланировать внутренне пространство беседки? Обычно это скамьи по периметру и стол посередине. Но может быть и другой вариант. Такая планировка позволяет получить угловое свободное пространство в беседке.

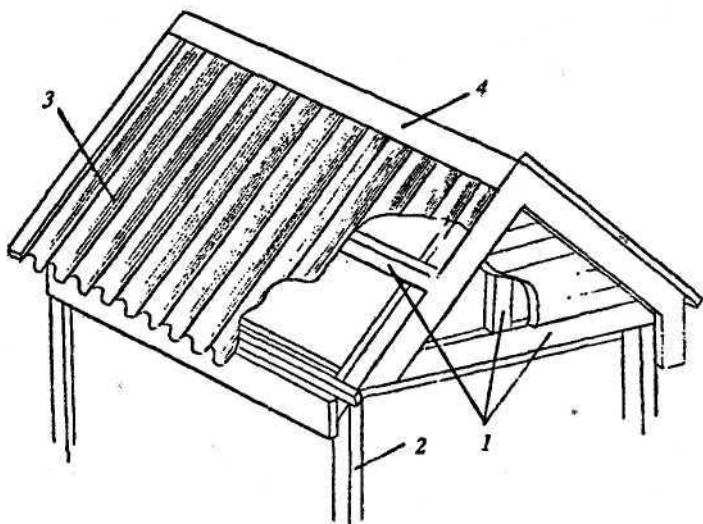
Крыша беседки возводится по аналогии с крышей шатрового навеса (четыре треугольных ската) или применяется двухскатная конструкция крыши.

Зоны отдыха

Зона отдыха - важная функциональная часть участка. Если площадь участка больше шести соток, то можно думать о нормальной, развитой зоне отдыха. При участке меньшей площади лучше ограничиться одним-двумя местами отдыха. Размещение зоны отдыха зависит от климатических условий региона, в котором размещается этот участок. В северных районах и средней полосе зону отдыха размещают так, чтобы она была открыта солнцу. Если этого не создать, то после дождя она долго просыхает и к вечеру там бывает сыро и неуютно. В жаркое время уберечься от солнца поможет складной навес или большой зонт. На юге зону отдыха от солнца закрывают стенками и перголами с вьющимися

растениями. На маленьком участке зону отдыха можно ограничить двумя скамейками, причем расположить их нужно так, чтобы одна была в тени до полудня, другая - после полудня. Скамейки лучше оборудовать тентами, складными зонтами и т.п. и устанавливать их рядом с цветником или маленьким водоемом «водяным глазком».

Важную роль в оформлении зоны отдыха играют зеленые насаждения: стенку, перголы, навесы и др. ими можно отгородиться от соседей, защититься от солнца и ветра. Вьющиеся растения, подбираемые для таких ограждений, как правило, отличаются ароматными цветами, красивыми плодами и вносят свой вклад в эстетический настрой отдыхающих.

Один из вариантов ограждения зоны отдыха - стенки из кустарниковых растений (черноплодной рябины, сирени, жасмина и т.п.). Стенку делают и из вьющихся растений. Опора такой стенки представляет собой вертикальную раму (рис. 5) с натянутыми шнурами для поддержки вьюнов. Обычно зону отдыха отгораживают двумя-тремя стенками, располагая их в виде букв Г или П. Раму для стенки сооружают из брусков, водопроводных труб, стальных профилей различных сечений. Естественно, что металлические конструкции стенок более долговечны. Соединяют стальные конструкции сваркой, заклепками или болтами.

Изготовление стенки начинается с подготовки ям под фундаменты. Их лучше делать садовым буром. В ямах бетонируют две вертикальные стойки, например из водопроводных труб диаметром 3/4 дюйма, сверху укрепляют перекладину из трубы. Стенка готова.

На перекладину с шагом 15-25 см привязывают отрезки капронового шпагата, а нижние концы закрепляют на кольшках или ставят вторую перекладину на 5-10 см выше уровня земли и привязывают к этой трубе.

Перголы

Перголы - более сложные конструкции для вертикального озеленения (рис. 6). В отличие от стенок, они имеют горизонтальный или наклонный элемент - крышу, которая загроживает зону отдыха от прямых солнечных лучей. Для пергол нужен более прочный материал, например, 1-1,5-дюймовые оцинкованные трубы. Это объясняется большим весом зеленой массы и значительной ветровой нагрузкой, действующими на каркас пергол.

При установке перголы необходимо обратить внимание на правильную установку боковых стоек, они должны стоять строго вертикально. При этом центр тяжести U-образной боковины должен находиться в вертикальной плоскости, проходящей через нижнее пересечение труб (на рис. 6 - пунктир).



Рис. 5. Стенка из вьющихся растений

Все конструкции пергол соединяют сваркой или на болтах. Под два бетонных основания сверлят скважины садовым буром, их глубина 1-1,2 м, на дне делают песчаную подушку толщиной 10-15 см. Горизонтальные части перголы закрепляют после полного схватывания бетона, через 6-8 суток после установки.

Навесы

Навесы - это вариант пергол, имеющих крышу из шифера, пластика или непромокаемой ткани (рис. 7). Обрешетку под шифер или пластик делают из строганных брусков или профильной стали с соединением сваркой или болтами. При изготовлении навеса со съемной крышей (тентом) из брезента или ткани, пропитанной водонепроницаемыми составами,

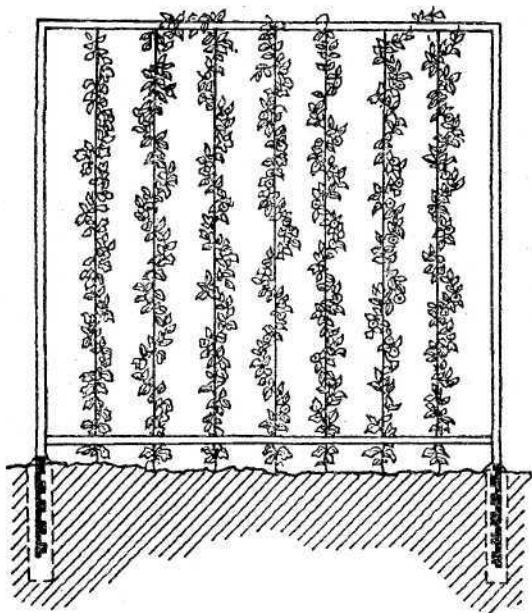

Рис. 6. Перголы

обрешетку не делают, а ставят, например, уголок только по краям крыши. Нижнюю часть контура из уголков предусматривают такой, чтобы она обеспечила сток воды. Ткань для тента сшивают в полотнище с карманами по всем краям. В карманы пропускают капроновый шнур и на него закрепляют крючки. Этими крючками тент натягивают на контур из уголка.

Уголок отдыха

Уголок, отведенный для отдыха, должен быть как-то отгорожен от остальной части садового участка. Можно сделать сооружение по типу загородки. Для этого, кроме прочных опор, для которых используют жерди или бруски

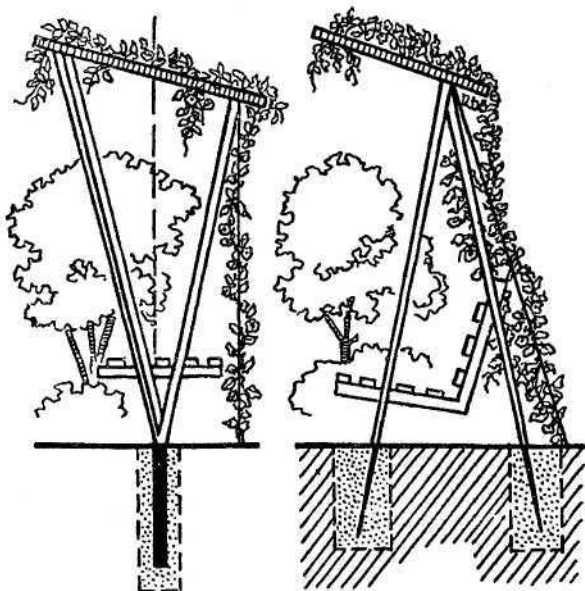

Рис. 7. Навесы



Рис. 8. Уголок отдыха

сечением минимум 6х8 см, нам необходимо заполнить промежутки между ними. Для этого можно использовать старые ящики из-под фруктов (рис. 8). У ящиков удаляем дно, срезаем выступающие уголки с внешними кромками и подбиваем гвоздями там, где имеются повреждения. Затем составляем необходимый нам рисунок и соединяем «рамы» из ящиков по рисунку с помощью гвоздей или шурупов. Затем соединяем стенки также гвоздями или шурупами со столбами.

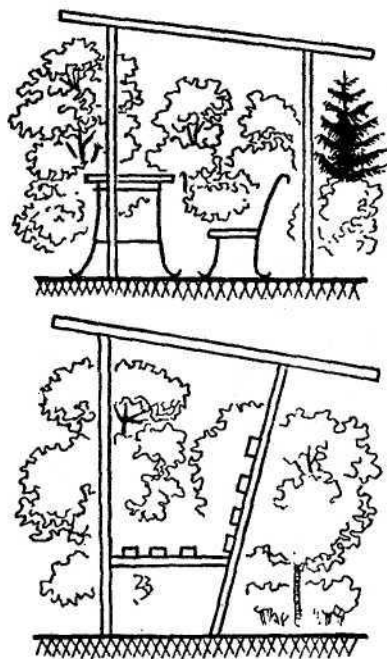
Стенка несколько раз окрашивается составом, препятствующим гниению и снаружи делается посадка из вьющихся растений или кустарника.

Скамьи и стол оборудуют таким образом: составляют две рамы из реек сечением примерно 2х6-10 см, на углах эти рейки выпиливают крест-накрест и соединяют клеем холодного отверждения. Возникающие таким образом углы должны соответствовать по размерам толщине ножек скамеек и стола. Ножки соединяются с рамой шурупами. Для сидений скамеек и столешницы берут доски толщиной минимум 2 см и прикручивают их шурупами к раме, причем сидения и столешница выступают во все стороны на несколько сантиметров. Для шурупов предварительно высверливают углубления, чтобы их головки не выступали. Все кромки слегка скругляют и садовую мебель обрабатывают средствами защиты древесины. После того, как первый слой высохнет (через 2-3 недели), столешницу и сидения покрывают бесцветным лаком для наружных работ.

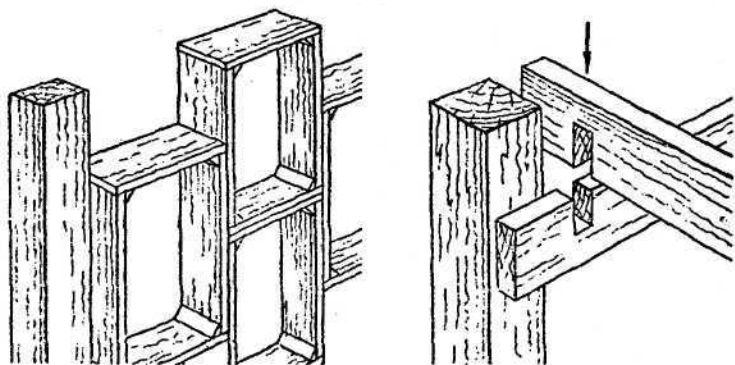
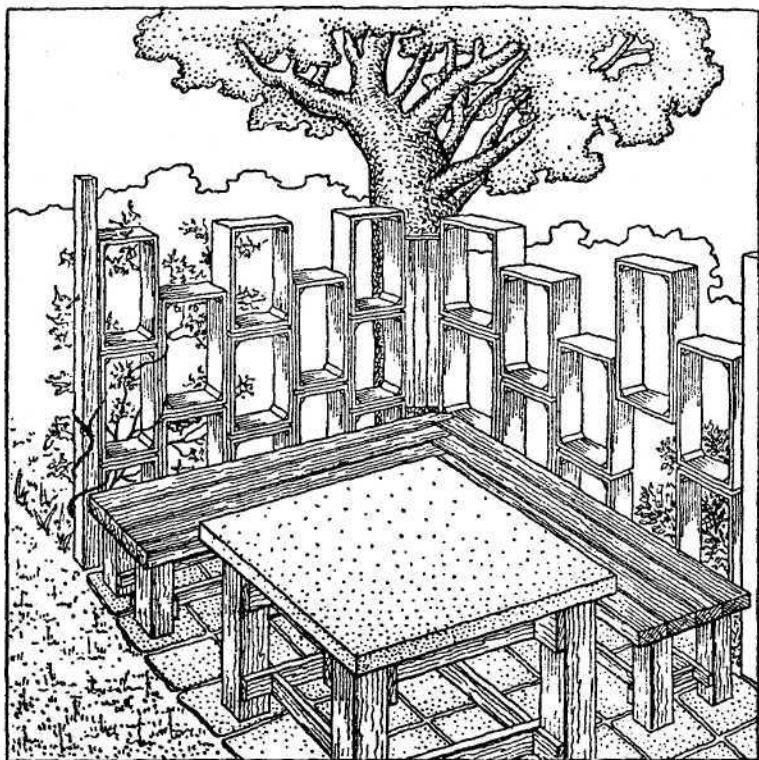
Детская площадка

Для детской площадки выбирают ровное открытое место, хорошо просматриваемое из дома и хозблока. Минимальные размер площадки 6х4 м (рис. 9). Детскую площадку обычно засыпают песком, но лучше засадить ее травой, которую,

правда, придется регулярно косить. Сажают обычно травы, хорошо противостоящие вытаптыванию: овсяницу луговую, мятлик луговой и т. п.

На площадке устанавливают зеленую стенку, отгораживающую хотя бы часть площадки от полуденного солнца, скамейку, песочницу, качели. Для детей постарше оборудуют турник, стол для пинг-понга и т.п.

Горизонтальные качели имеют опору - столб, врытый в землю, на котором укреплен небольшой отрезок доски толщиной 40-60 мм. Двумя скобками к нему прижимают отрезок водопроводной трубы. Горизонтальная доска качелей подкреплена снизу отрезком трубы, к которой привинчены две скобы, охватывающие водопроводную трубу.. На концах горизонтальной доски иногда укрепляют ручки. Основа вертикальных качелей с турником - три надежно врытых столба



Рис. 9. План детской площадки:

1 - скамейка; 2 - качели; 3 - песочница; 4 - турник; 5 - лестница; 6 - стол для пинг-понга

высотой 2-2,5 м. Перекладину для качелей делают из оцинкованной водопроводной трубы диаметром 1 дюйм. Концы трубы расплющивают, загибают и закладывают в подготовленные углубления в опорах, фиксируют двумя стальными накладками с шурупами. Скобы для подвески качелей ставят на гайках и фиксируют контр-гайками.

Детская площадка в виде манежа

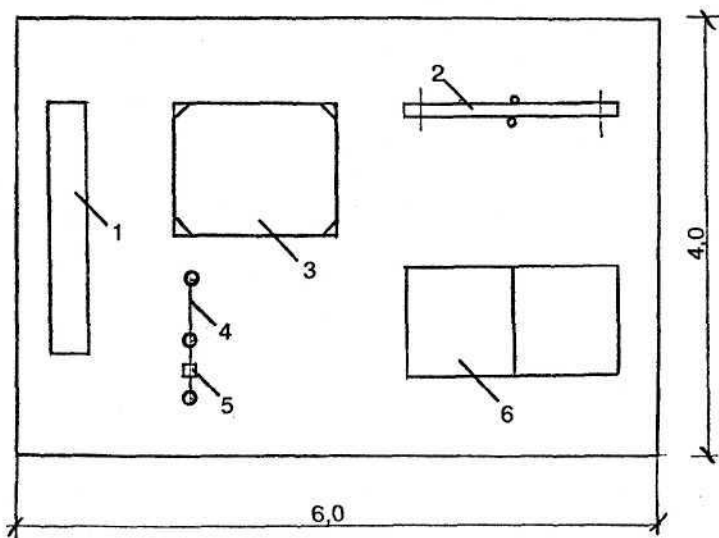
Конструкция этого манежа проста (рис. 10). Соединяют два основных строительных элемента: опорные стойки сече-



Рис. 10. Детская площадка в виде манежа

нием примерно 15x15 или 20x20 см и брусков сечением примерно 5x3 см. В стойках проделывают сплошной паз в толщину остроганных брусков забора (около 3 см). Гладко выструганные и скругленные на всех кромках бруски ставят на ребро и прибивают друг к другу по рисунку проекта. Когда подготовительные работы завершены, для стоек выкапывают ямки глубиной примерно 50 см, затем стойки обрабатывают составом, препятствующим гниению и обмазывают балки и решетку забора олифой. Через несколько дней, после того, как олифа высохнет, стойки точно по вертикали вставляют в землю и прочно закрепляют. Заборы должны быть подогнаны так, чтобы их можно было жестко вставить сверху. На зиму их вынимают и хранят в помещении.

Садовая мебель

При выборе садовой мебели руководствуются обычно только одной идеей: мебель должна быть транспортабельной, чтобы на время ненастья ее без труда можно было убрать под навес или в сарай. Однако декоративность капитальной садовой мебели из бревен, пней, бетона иногда заставляют отказаться от первоначальной идеи. Но и в этом случае все легкие детали (спинки, столбики и т.п.) делают легкоъемными и в межсезонье убирают под крышу.

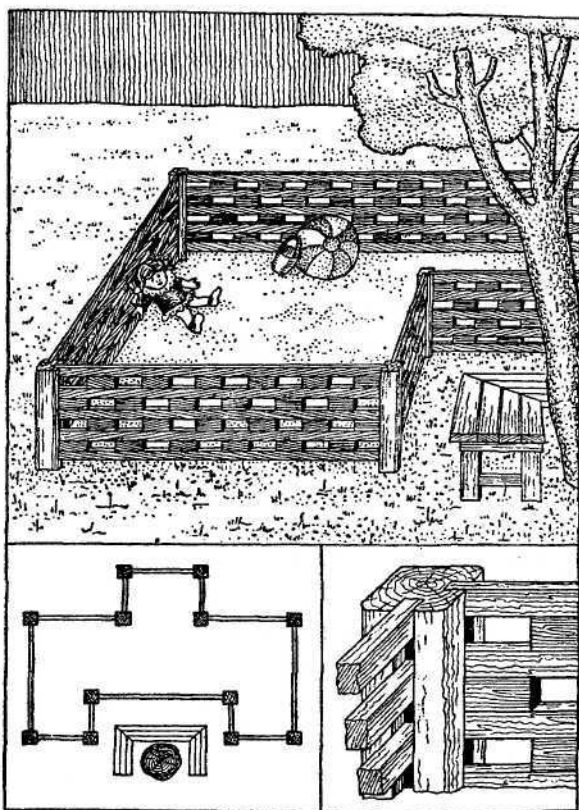
Стационарную мебель типа скамеек делают основательной: из стальных труб на бетонном основании (*рис. 11*). Обрешетку скамейки привинчивают на оцинкованных шурупах к стальным уголкам. Если скамейка стоит на открытом месте, ее оборудуют зонтиком. Скамейку, расположенную у стены дома, затеняют обычно с помощью маркизы (*рис. 11*). Простые и удобные сиденья делают из пней и обрезков бревен, врытых в землю. Древесину обессмоливают раствором ацетона в воде, взятого в пропорции 1:4 (по массе). Эффективный обессмоливающий состав: сода каустическая (едкий натр) - 4, ацетон - 20. После обработки обоими составами

поверхность несколько раз промывают водой. Существуют и иные способы обессмоливания.

Поверхность сидения выравнивают с помощью драчевого напильника, шлифуют -шкурками (лучше водостойкими). Затем поверхность садовой мебели покрывают 2-3 слоями натуральной олифы или какими-либо атмосферостойкими лаками.



Рис. 11. Садовая мебель:

а – скамейка из стальных труб с тентом; б – маркиза и скамейка; в – садовая мебель из пней и бревен; г – декоративные скамьи из обрезков бревен

Крупный пень, врытый в землю - отличный капитальный стол. Столешницу к нему делают из среза крупного дерева или даже из железобетона. При изготовлении столешницы из железобетона цементный раствор замешивают на клее «Бустилат». Окантовку - из дюралевой полосы, скрепляя ее проволокой с сетчатой арматурой. При отливке столешницы в форму закладывают два-три штыря, с помощью которых столешница укрепляется на пне.

Из пней и обрезков бревен создают даже целые наборы садовой мебели, иногда спинки декорируют резьбой по дереву или рисунками, выжигаемыми с помощью раскаленных шаблонов.

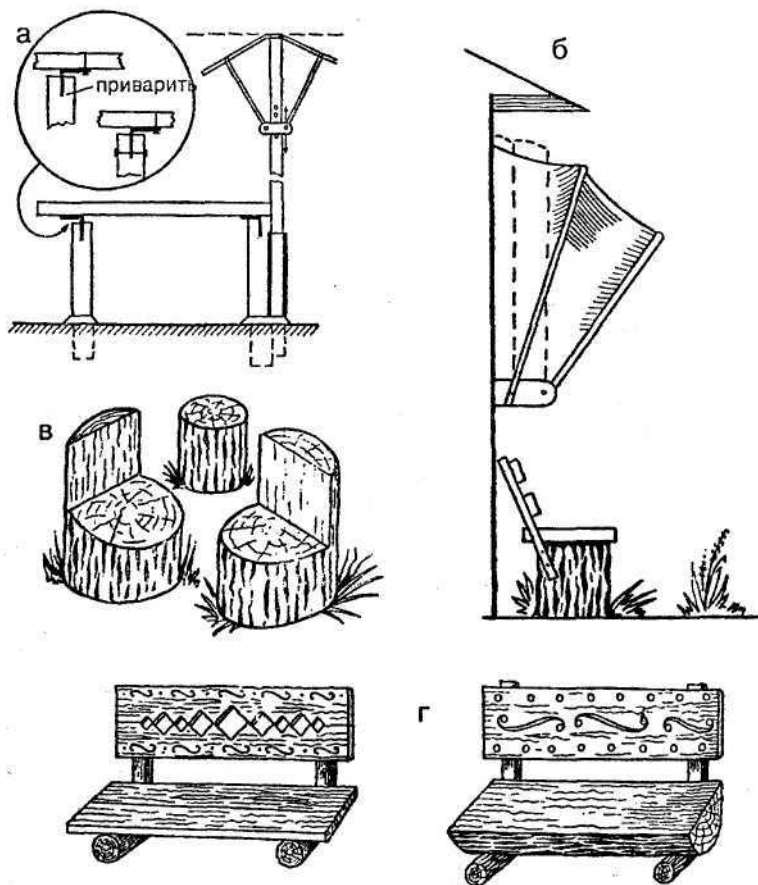
Солнцезащитный навес

Основной каркас навеса состоит из четырех столбов диаметром около 15 см и высотой 200-220 см. Размеры зависят от той площади, которую мы хотим покрыть навесом, однако расстояние между столбами должно быть не более 3-3,5 м. Обвязка стоек осуществляется балками 15x15 см. Крыша делается из кровельных реек, расстояние которых друг от друга зависит от толщины циновок навеса (рис. 12). Рейки прибиваются к балкам. Столбы перед установкой следует обработать противогнилостным составом. При высоте навеса 2 м и более глубина ямы должна быть не менее 60-80 см. Если имеется возможность, вначале в землю вкапываются стальные трубы, в них затем вставляются опорные столбы.

Конструкция крыши навеса устанавливается сверху и закрепляется косо вбиваемыми гвоздями. Поверх балок и кровельных реек раскатывается две или три (в зависимости от размеров) циновки. С одной стороны они прочно закрепляются на скобках, а с другой стороны, соответственно с продольных сторон держатся на вынимающихся скобках, которые вставляются в предварительно просверленные отверстия.

Вынимающиеся скобки должны прочно сидеть, но легко выниматься, чтобы через определенные промежутки времени можно было сворачивать циновки, открывая газон солнечным лучам.



Рис. 12. Солнцезащитный навес

Навесы по конструкции мало чем отличаются от перголы, но у них делается крыша из шифера, пластика, тент из непромокаемой ткани и т. п.

Навесы с постоянной крышей зимой испытывают большую снеговую нагрузку, поэтому их, как правило, делают с вертикальными опорами из водопроводных труб диаметром более 2 дюймов.

Под асбоцементный или стеклопластиковый шифер верх навеса обычно обрешечивают досками, прикрепляя их к каркасу шурупами или болтами. Обрешетку иногда делают с шагом 20 см из уголка или швеллера.

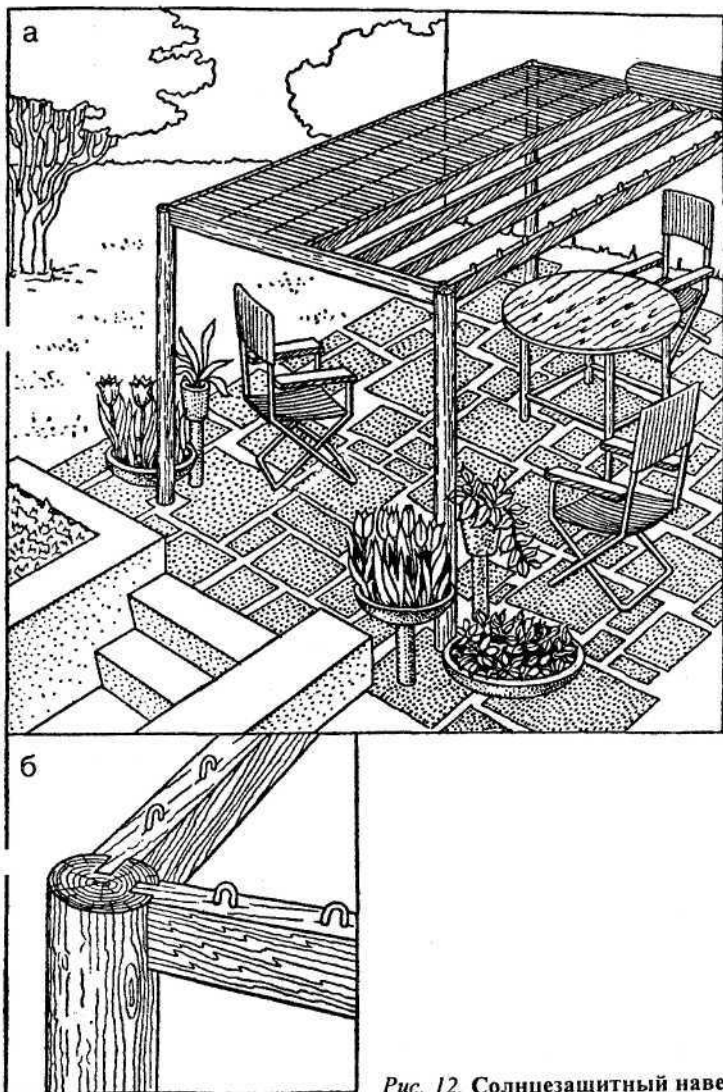
Если навес планируется сделать со съемным тентом из брезента или ткани, пропитанной водонепроницаемыми составами, каркас крыши изготавливают из дюралюминиевого уголка. Соединения делают с помощью накладок, скрепляя все заклепками.

Ткань для тента сшивают в полотнище несколько меньшее, чем каркас крыши, делая припуск на шов. В шов по всему периметру полотнища пропускают капроновый шнур, на котором ставят не менее 12 крючков из стальной оцинкованной проволоки толщиной 2,5-3,0 мм. Этими крючками полотнище цепляют за крайние уголки каркаса крыши.

Своеобразные и привлекательные по форме навесы делают из самодельного пластика. Идея создания таких навесов не нова. Суть ее в следующем. Сшитое из цветной плотной ткани полотнище пропитывают светлым быстрополимеризующимся лаком и развешивают лицевой стороной вниз на специально подготовленные рамы, стойки и т. п. При этом под действием собственного веса полотнище провисает, приобретая форму купола (свода). После полимеризации лака оно становится достаточно жестким и служит крышей навеса.

При изготовлении таких навесов необходимо учитывать, что ткань, пропитанная лаком, растягивается по-разному в зависимости от того, как было сшито полотнище. Если его сшить так, чтобы нити ткани шли вдоль краев, то купол полу-

чится одной формы. Если нити ткани будут расположены по диагонали (под углом 45° к краю полотнища)—другой формы. *Нарис. 13 а*, показаны два купола из одинаковых квадратных полотнищ. У одного (1) нити идут параллельно краям, у другого (2) - по диагонали.

Если на полотнище нашить усиливающую тесьму, например, крестообразно, то форма купола изменится. *Нарис. 13 б*, показаны варианты получения различных форм навесов, при этом используют специальные подставки из гнутой фанеры, труб, досок, покрытых или обернутых полиэтиленовой пленкой (благодаря этому ткань не приклеивается к подставкам).

Какие лаки используют для получения самодельного пластика? Все светлые сорта лаков для полов, которые быстро отверждаются с помощью специальных добавок (они не стекают с наклонных плоскостей).



Рис. 13. Навесы из самодельного пластика

При пропитке тканей лаками к цвету ткани прибавляется желтый цвет лака, поэтому лучше использовать ткани, где нет синих, голубых и зеленых тонов. Эти цвета в сочетании с желтым дают грязноватые оттенки. Выбирают ткань с крупным рисунком (крупный горошек, редкие и крупные цветы на светлом фоне и т. п.) в красных, оранжевых, желтых тонах.

Если купол имеет размеры не более 2х2 м, то не требуется сложного каркаса (разумеется, купол необходимо убирать на зиму в помещение).

При создании большой оболочки необходимо тщательно продумать и изготовить для нее устойчивый каркас. Его обычно делают из металлических прутиков или тонких труб (рис. 13 в).

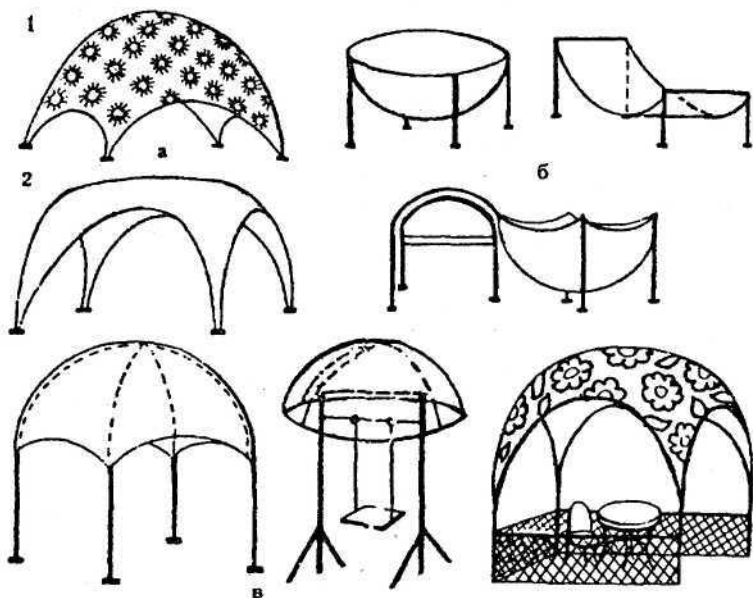
Иногда имеет смысл сделать оболочку из двух слоев ткани, причем внутренняя ткань может быть однотонной (бязь, рогожка и т. п.).

Владельцы автомашин, используя этот материал, могут сделать навес для своего транспорта.

Сборно-разборные элементы благоустройства

Учитывая сезонность использования всех элементов оборудования на дачном участке, его лучше делать сборно-разборным. В этом случае на зиму его можно разобрать и спрятать, сохранив тем самым от скорого разрушения.

На рис. 14,г изображен принцип угловых соединений досок, с помощью которых можно сравнительно легко соединить все, что было перечислено выше.

Для сооружений на садовом участке вполне подходит хорошо сохранившийся старый материал.

На досках, совершенно различных по ширине, на расстоянии нескольких сантиметров от торцов делается разрез на половину ширины доски, вставляемой сверху под прямым углом. У нижней доски разрез должен быть сделан на такую

глубину, чтобы оставшаяся древесина еще обеспечивала достаточную прочность, и кроме того, например, в большом ящике для цветов или песочнице, этот нижний отрезок доски должен быть утоплен в землю. Тогда на последней доске сверху, если верхняя кромка должна образовать ровную поверхность квадрата, не нужно делать никаких разрезов; эта доска лишь имеет ширину, равную глубине паза. Если доски по отдельности подготовлены таким образом, они лишь вставляются друг в друга, и намеченная нами рама для различных предметов готова (рис. 14, а).

Ясно, что древесина для сооружений, которые находятся под открытым небом, предварительно обрабатывается составом, предохраняющим ее гниение.

После того, как составленный из досок высокий ящик для цветов заполнен землей и в него высажены растения, его нужно поставить, выбрав для него правильное место. Его не следует оформлять как отдельный квадрат или прямоугольник.



Рис. 14. Сборно-разборные элементы благоустройства:

а — ящик для цветов; б — песочница; в — ящик для компоста; г — угловые соединения досок

У песочницы (рис. 14, б) с двух противоположных сторон устанавливаются скамейки, после чего можно засыпать в нее песок. Доски скамеек привертываются шурупами или прибиваются гвоздями. Шурупы и гвозди следует утопить, чтобы дети, которые будут здесь играть, не поранились.

Если мы, в соответствии с описанным принципом конструкции, захотим сделать составной стол, то соответствующая столешница (которая при этом типе конструкции может выступать во все стороны на 5—10 см по отношению к угловым пересечениям) подгоняется под размеры опорной рамы, снизу снабжается толстыми рейками, которые точно попадают в отверстие — и очень прочный, легко собираемый и разбираемый стол готов.

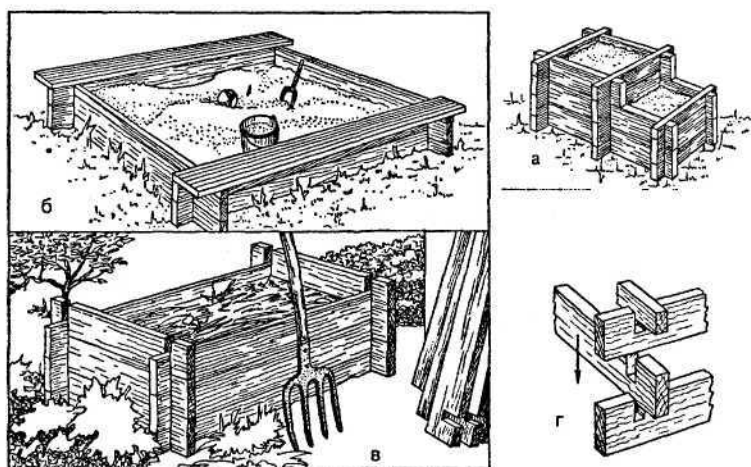
Ящик для компостной кучи (рис. 14, в) имеет преимущество, заключающееся в том, что без каких-либо специальных опор можно накладывать компост достаточно высоко, и при этом экономится много места. Когда же компостная куча разбирается, части рамы сразу же снова соединяются для новой кучи.

Вазоны и цветочницы

Вазоны из бетона с посаженными в них цветами — украшение зоны отдыха. Их можно также поставить перед входом на участок или в дом.

Обычно считают, что такие вазоны делают только на специализированных предприятиях. Это неверно. Их можно изготовить своими руками, при этом не требуются специальный инструмент и приспособления.

Расскажем, как сделать вазоны в домашних условиях.

Выравнивают площадку, посередине которой на глубину 40–50 см забивают отрезок водопроводной трубы (рис. 15, а). Верхний конец трубы должен находиться на уровне будущего дна вазона (при изготовлении оно будет наверху).

Вокруг трубы укладывают горкой битый кирпич, камни и другой строительный мусор. Это каркас будущего болвана, по которому будет делаться вазон. Каркас можно сделать и из досок.

Каркас обкладывают хорошо размешанным раствором глины с песком (пропорция 1:1). Раствор выравнивают мастерком по форме внутренней поверхности вазона. Внизу делают тонкую отмостку из глиняного раствора (3-5 см).

В трубу плотно вставляют отрезок трубы меньшего диаметра, который будет служить осью конструкции. На ось надевают шаблон внутренней поверхности вазона. Вращают шаблон, добавляя глину в нужные места (до получения ровной без пропусков поверхности). Это и есть болван.

После высыхания болвана его затирают несколько раз глиной, чтобы не было трещин.

По болвану изгибают проволочную арматуру (диаметр проволоки 2-3 мм), скручивая или сваривая ее в местах пересечения. Арматуру готовят так, чтобы она была в середине стенки будущего вазона, а не на поверхности болвана.



Рис. 15. Технология изготовления железобетонных вазонов

Поверхность болвана два раза покрывают разделительным составом с помощью кисти или тампона из тряпки.

Рецепты разделительных составов (% массовые):

30%-ный раствор воска в скипидаре;

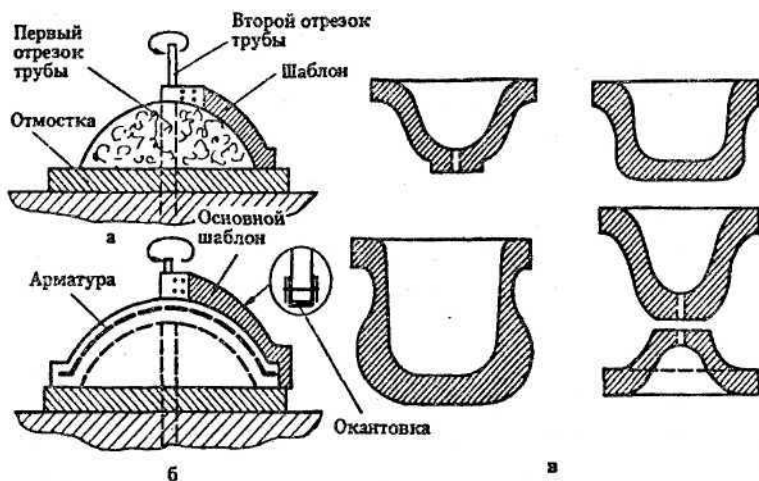
35%-ный раствор стеарина в керосине.

Приготовление: расплавляют воск (стеарин) и в него при помешивании вливают скипидар (керосин).

Ось до уровня предполагаемой внешней поверхности вазона оборачивают 8-10 слоями газетной бумаги.

На болван, покрытый разделительным составом, накладывают и разравнивают мастерком половину слоя бетонного раствора (*рис. 15, б*). Накладывают проволочную арматуру и покрывают ее вторым слоем раствора, разравнивая его мастерком.

На ось надевают шаблон для образования наружной поверхности будущего вазона. Рабочую поверхность шаблона окантовывают железной полосой.

Вращая шаблон вокруг оси по часовой стрелке, получают внешнюю форму вазона. В недостающие места все время добавляют раствор до получения идеальной (без пропусков) поверхности.

Железнение поверхности вазона ведут тем же шаблоном. Припудривая поверхность вазона цементом, вращают шаблон до получения гладкой поверхности.

Готовый вазон укрывают мокрыми тряпками и выдерживают неделю. После полного отверждения бетона вытаскивают из вазона ось (верхний отрезок трубы), переворачивают его и устанавливают на место.

Отверстие от оси служит для стока из вазона лишней воды.

На *рис. 15, в* показаны несколько форм вазонов. Последний делают за два приема: сначала сам вазон, затем основание. При сборке вазон крепят к основанию полимерным бетоном; кроме того, в отверстие вставляют соединительную трубу.

Можно украсить вазоны с помощью белого и цветного цемента. Например, вазон из обычного бетона железнят, используя цветной цемент.

Или еще один вариант для тех, кто умеет рисовать. Раствор для второго слоя делают из белого бетона. Железнят вазон цветным цементом. А затем на еще не застывшем вазоне процарапывают каким-либо скребком рисунок так, чтобы удалялся цветной слой. Получают белые рисунки на цветном поле.

Можно придумать и другие варианты украшения вазонов.

Цветочницы

Цветочницы так же, как и вазоны, могут украсить зону отдыха или другой уголок участка. Они менее трудоемки, чем вазоны, и делают их иногда из подручных материалов.

Оригинальную цветочницу можно сделать, выдолбив подходящий по форме пень. Обработку углубления ведут так. Сначала дрелью (лучше электрической) сверлят много отверстий. Рабочий инструмент—перка с отпиленным хвостовиком. Отверстия сверлят как можно ближе друг к другу. Рассверлив всю площадь будущего углубления, полукруглой и плоской стамесками выбирают его начисто.

Так же, как и пень, можно обработать бревно. В нем устраивают одно или несколько углублений.

Декоративную цветочницу делают из обрезка старой бочки, укрепив его дополнительным обручем по краю обрезка и пропитав антисептиком.

Своеобразную цветочницу можно сплести из лозы или любых подходящих прутьев. Вертикальную основу делают из металлических прутков, забитых в землю.

Хорошо смотрятся цветочницы, изготовленные из подходящих кусков пенобетона или туфа. Эти материалы легко обрабатываются с помощью молотка и зубила.

Цветочницы оригинальных форм делают из бетона, как описано в разделе «Вазоны». Болван и саму цветочницу изготавливают без шаблонов: мастерком и гладилкой придают ей нужную форму. Но арматура из проволоки и в этом случае необходима.

Перспективен для изготовления цветочниц самодельный стеклопластик. Он представляет собой несколько слоев стеклоткани, пропитанных и скрепленных друг с другом связующим веществом. В роли последнего выступают различные синтетические смолы или лаки на их основе.

Какие материалы применяют при изготовлении самодельного стеклопластика?

Стеклоткани по виду переплетения бывают полотняными, сатиновыми и рогожными. Стеклорогожа — относительно толстый материал, полотняные и сатиновые — намного тоньше.

Стеклоткани обычно пропитаны парафином. Перед склейкой их осторожно прожигают паяльной лампой до исчезновения характерных голубых огоньков, т.е. до полного выгорания парафина.

Смолы, которые применяют для склеивания стеклотканей, — полиэфирные (ПН-3, ПН-6), эпоксидные (ЭД-5, ЭД-6), мочевиноформальдегидные (МФ-9) и некоторые другие. Если нет этих смол, используют лаки для полов (с отвердителем). Они относительно дешевы и готовы к употреблению.

Цветочницы из стеклопластика делают на болване, покрытом 2-3 слоями разделительного состава.

Прежде чем изготовить цветочницу той или иной формы, прикидывают, как стеклоткань будет ложиться на болван. Если набегает складка, то каждый слой делают из нескольких полотнищ, соединяя их внахлестку с заходом одного полотнища на другое в 2-3 см.

Приступают к выклеиванию первого слоя. Пропитывают лаком первый слой стеклоткани (или отдельных полотнищ), укладывают ее на болван. Промазав сверху лаком первый слой, кладут на него второй слой стеклоткани и тщательно, чтобы выгнать из-под слоя пузырьки воздуха, простукивают поверхность торцевой кистью. Хорошо эта операция удается, если прокатать поверхность рифленным валиком.

Таким образом укладывают необходимое число слоев стеклоткани, чтобы получить толщину не менее 2,5 см.

Несколько тонкостей, которые необходимо учесть при изготовлении изделий из стеклопластика. Если каждый слой стеклопластика делают из отдельных полотнищ, то получаемые в каждом слое нахлестки разносят так, чтобы они не совпадали.

Если используются два сорта стеклоткани - сатин (полотно) и рогожа, то первый и последний слои делают из сатина (полотна), а средние - из рогожи. Таким образом из меньшего числа слоев можно получить требуемую толщину изделия.

Внешние слои стеклопластика можно окрасить, вводя в лак соответствующие пигменты.

В белый цвет стеклопластик можно окрасить, добавив в лак 4% (по массе) белой сажи и 9% сухих цинковых белил или 6% двуокиси титана.

Голубой: 5% двуокиси титана и 0,2% фталоцианилового голубого красителя.

Синий: 2% фталоцианилового голубого красителя и 0,4% ультрамарина.

Красный: 3% пигмента "алый Н".

Под слоновую кость: 7% окиси титана и 0,25% охры золотистой.

Черный: 2% сажи газовой и 5% кости жженой.

Зеленый: 7% окиси хрома и 0,5% фталоцианилового железного зеленого красителя.

Желтый: 3% охры золотистой.

Внутренний или внешний декоративный слой стеклопластика получают также, используя подходящую по рисунку обычную ткань.

Если задуманная форма цветочницы не позволяет сделать ее на болване за один прием, то ее делают из нескольких деталей. Затем детали склеивают. Склейку ведут следующим образом. Подогнанные детали зашкуривают в местах склеивания крупнозернистой шкуркой, устанавливают их по месту и, накладывая узкие полоски стеклоткани, склеивают их. Прочная склейка достигается при наложении 3—4 слоев полос с каждой стороны.

Все работы со стеклотканью ведут на открытом воздухе. На руки надевают резиновые перчатки. Спецодержда должна защищать тело от попадания стекловолна: рукава и брюки внизу завязываются, глухой воротник, на голове берет или косынка, респиратор (или плотная марлевая повязка). Очки обязательны.

Спецодержду хранят отдельно от обычной в полиэтиленовых мешках.

После работы моют лицо и руки теплой водой с мылом.

Альпийская горка

Альпийская (каменистая), горка особенно красива, если она засажена декоративными растениями, которые подобраны так, что непрерывно цветут с весны до поздней осени.

Устройство горки не представляет особого труда. Выбирают хорошо освещенное место вблизи зоны отдыха. Желательно, чтобы оно было расположено ближе к деревьям, как бы создающим фон. Если участок имеет неровный рельеф, то горка должна в него вписываться, т. е. располагаться на склоне или гребне возвышения.

На выбранном месте роют яму глубиной 30-40 см и забивают ее строительным мусором: битым кирпичом, кусками

штукатурки, шлакам, гравием и т. п. Эта забивка будет хорошим дренажем. Вынутую из ямы землю насыпают сверху горкой и по ней укладывают камни. Крупные валуны размещают ближе к вершине, мелкие — у основания. Камни слегка заглубляют в землю; чтобы они были устойчивы.

На горке можно расположить цветочницы из туфа, пенобетона, пней и бревен.

В цветочницы и между камней насыпают слой дерновой земли, сдобренной перегноем, и в нее высаживают или высевают цветы.

Необходимо учитывать, что некоторые растения, родина которых - альпийская зона, растут на специальных почвах: кремнистых и известковых.

В основании альпийской горки высаживают низкие растения, стелющиеся, по земле и образующие как бы зеленый ковер. Здесь можно разместить такие растения, как мшанка, очиток, барвинок, ветреница (цветет рано), ибрис, веснянка, горная заячья капуста, арника стелющаяся и др.

Из невысоких растений можно высаживать: камнеломки, лапчатку песчаную, колокольчик крошечный, колокольчик альпийский, кошачью лапку (требует кремнистого грунта) и др.

Высоких (кустистых) растений высаживают на альпийскую горку немного - один-два куста. Здесь выбор большой, но лучше такие растения, которые долго цветут. Из них можно рекомендовать; живокость (шпорник), эрику кустарниковую и т. п.

Содержание

Беседки.....	3
Зоны отдыха.....	7
Перголы.....	9
Навесы.....	10
Уголок отдыха.....	11
Детская площадка.....	13
Детская площадка в виде манежа.....	15
Садовая мебель.....	16
Солнцезащитный навес.....	18
Сборно-разборные элементы благоустройства.....	22
Вазоны и цветочницы.....	24
Цветочницы.....	27
Альпийская горка.....	30

www.infanata.org

Электронная версия данной книги создана исключительно для ознакомления только на локальном компьютере! Скачав файл, вы берёте на себя полную ответственность за его дальнейшее использование и распространение. Начиная загрузку, вы подтверждаете своё согласие с данными утверждениями! Реализация данной электронной книги в любых интернет-магазинах, и на CD (DVD) дисках с целью получения прибыли, незаконна и запрещена! По вопросам приобретения печатной или электронной версии данной книги обращайтесь непосредственно к законным издателям, их представителям, либо в соответствующие организации торговли!

www.infanata.org